



**DES PARTENAIRES PUISSANTS.
DES CHARIOTS SOLIDES."**



CHARIOTS TRIDIRECTIONNELS À NACELLE ÉLEVABLE

C1.0, C1.3, C1.5

1000 À 1500 KG À 600 MM



C1.0, C1.3, C1.3 80, C1.3 L, C1.5 S, C1.5 M, C1.5 L

CARACTÉRISTIQUES DISTINCTIVES	1.1	Constructeur (abréviation)	
	1.2	Désignation du modèle	
	1.3	Moteur : électrique (batterie ou réseau), diesel, essence, GPL	
	1.4	Type d'opérateur : manuel, à conducteur accompagnant, debout, assis, préparateur de commande	
	1.5	Capacité nominale/charge nominale	Q (t)
	1.6	Distance du centre de charge	c (mm)
	1.8	Distance de la charge, entre le centre du pont moteur et les fourches	x (mm)
	1.9	Empattement	y (mm)

POIDS	2.1	Poids en service	kg
	2.2	Charge par essieu, en charge, avant/arrière	kg
	2.3	Charge par essieu à vide, avant/arrière	kg
	2.4	Charge par essieu, fourches sorties, en charge, avant/arrière	kg
	2.5	Charge par essieu, fourches rentrées, en charge, avant/arrière	kg

PNEUS/CHÂSSIS	3.1	Pneus : polyuréthane, tophane, Vulkollan® avant/arrière	
	3.2	Dimensions des pneus avant	
	3.3	Dimensions des pneus arrière	
	3.5	Nombre de roues, avant, arrière (x = motrices)	
	3.6	Voie, avant	b ₁₀ (mm)
	3.7	Voie, arrière	b ₁₁ (mm)

DIMENSIONS	4.2	Hauteur, mât abaissé	h ₁ (mm)
	4.3	Levée libre	h ₂ (mm)
	4.4	Levage	h ₃ (mm)
	4.5	Hauteur, mât déployé	h ₄ (mm)
	4.7	Hauteur du protège-conducteur (cabine)	h ₆ (mm)
	4.8	Hauteur du siège relative à SIP/ Hauteur de plancher	h ₇ (mm)
	4.11	Levage auxiliaire	h ₉ (mm)
	4.14	Hauteur de plancher, surélevé	h ₁₂ (mm)
	4.15	Hauteur, fourches abaissées	h ₁₃ (mm)
	4.19	Longueur hors-tout	l ₁ (mm)
	4.20	Longueur jusqu'à la face avant des fourches ▲	l ₂ (mm)
	4.21	Largeur hors-tout	b ₁ /b ₂ (mm)
	4.22	Dimensions des fourches ISO 2331	s/e/l (mm)
	4.23	Tablier porte-fourches ISO 2328, classe/type A, B	
	4.24	Largeur fourches-tablier	b ₃ (mm)
	4.25	Largeur entre les fourches-bras	b ₅ (mm)
	4.27	Largeur entre galets de guidage	b ₈ (mm)
	4.29	Déploiement, latéral	b ₇ (mm)
	4.31	Garde au sol, en charge, en dessous du mât	m ₁ (mm)
	4.32	Garde au sol au milieu de l'empattement	m ₂ (mm)
	4.34.2	Largeur d'allée pour palettes 800 x 1 200 dans le sens en longueur	A ₂ (mm)
	4.35	Rayon de braquage	W ₈ (mm)
4.38	Distance au pivot de la fourche pivotante	l ₈ (mm)	
4.39	Longueur du bras tridirectionnel	n (mm)	
4.40	Largeur crémaillère transversale	B (mm)	
4.41	Allée pour giration à 90° (avec des palettes de largeur = 1 200 mm et longueur = 1 000 mm) F (mm)	F (mm)	
4.42	Marche d'accès (du sol au marchepied)	Au (mm)	

DONNÉES RELATIVES AUX PERFORMANCES	5.1	Vitesse de déplacement, en charge/à vide	km/h
	5.2	Vitesse de levage, en charge/à vide	m/s
	5.3	Vitesse de descente, en charge/à vide	m/s
	5.4	Vitesse de déploiement, en charge/à vide	m/s
	5.7	Performances en rampe, en charge/à vide	%
	5.10	Frein de service	

MOTEUR ÉLECTRIQUE	6.1	Spécifications du moteur de traction S2 60 min	kW
	6.2	Spécifications du moteur de levage à S3 15 % ✖	kW
	6.3	Batterie selon DIN 43531/35/36 A, B, C, non	
	6.4	Tension batterie/capacité nominale K5	(V)/(Ah)
	6.5	Poids de la batterie ■	kg
	6.6	Consommation d'énergie selon le cycle VDI	kWh/h @Nb de cycles

MÉCANISME DE TRACTION/LEVAGE	8.1	Type d'unité motrice	
------------------------------	-----	----------------------	--

DONNÉES COMPLÉMENTAIRES	10.1	Pression de service pour les accessoires	bar
	10.2	Volume d'huile pour les accessoires	l/min
	10.7	Niveau de pression sonore à l'oreille de l'opérateur L _{PAZ}	dB (A)

HYSSTER	HYSSTER	HYSSTER
C1.0	C1.3	C1.3 80
Électrique (batterie)	Électrique (batterie)	Électrique (batterie)
Assis / Debout	Assis / Debout	Assis / Debout
1	1.362	1.362
600	600	600
431 ◆	431 ◆	431 ◆
1783	1943	1943

6276 *		6701 *		6701 *	
5590 *	1886 *	5874 *	2127 *	5874 *	2127 *
3796 *	2480 *	3987 *	2714 *	3987 *	2714 *
à définir	à définir	à définir	à définir	à définir	à définir
à définir	à définir	à définir	à définir	à définir	à définir

polyuréthane/polyuréthane		polyuréthane/polyuréthane		polyuréthane/polyuréthane	
350 x 140		350 x 140		350 x 140	
400 x 160		400 x 160		400 x 160	
2	1(x)	2	1(x)	2	1(x)
1080 - 1285 - 1435 - 1585		1080 - 1285 - 1435 - 1585		1080 - 1285 - 1435 - 1585	
0		0		0	

Voir tableau (mât duplex)	Voir tableau (mât duplex/triplex)	Voir tableau (mât duplex/triplex)
-	-	-
Voir tableau (mât duplex)	Voir tableau (mât duplex/triplex)	Voir tableau (mât duplex/triplex)
Voir tableau (mât duplex)	Voir tableau (mât duplex/triplex)	Voir tableau (mât duplex/triplex)
Voir tableau	Voir tableau	Voir tableau
425	425	425
1980 - 2140 - 2720 - 3000	1980 - 2140 - 2720 - 3000	1980 - 2140 - 2720 - 3000
Voir tableau	Voir tableau	Voir tableau
80	80	80
3538 (6)	3698 ◆(6)	3698 ◆(6)
4484 ◆	4644 ◆	4644 ◆
1220 / 1220 - 1425 - 1575 - 1725	1220 / 1220 - 1425 - 1575 - 1725	1220 / 1220 - 1425 - 1575 - 1725
45 / 100 / 1200 ◆	45 / 100 / 1200 ◆	45 / 100 / 1200 ◆
Non	Non	Non
720	720	720
508 ÷ 720	508 ÷ 720	508 ÷ 720
1275 - 1475 - 1625 - 1775	1275 - 1475 - 1625 - 1775	1275 - 1475 - 1625 - 1775
990 - 1190 - 1340 - 1490	990 - 1190 - 1340 - 1490	990 - 1190 - 1340 - 1490
100	100	100
75	75	75
1600 †	1600 †	1600 †
2100	2250	2250
1101 ◆△	1101 ◆△	1101 ◆△
670	670	670
1200 - 1400 - 1550 - 1700	1200 - 1400 - 1550 - 1700	1200 - 1400 - 1550 - 1700
210	210	210
4140 ◆	4295 ◆	4295 ◆

9.9	10	10.4	10.5	10.4	10.5
0.33	0.42	0.33	0.42	0.36	0.42
0.50	0.50	0.50	0.50	0.60	0.60
0.19	0.20	0.19	0.20	0.19	0.20
6		6		6	
Électrique / mécanique		Électrique / mécanique		Électrique / mécanique	

7.5				7.5				8	
2 x 12				2 x 12				2 x 15	
DIN B	DIN C	DIN C	non	DIN B	DIN C	non	non	DIN A	
48/560	48/560	48/700	48/625	48/700	48/840	48/930	48/1085	80/420	
950	1000	1300	1400	1360	1360			1360	
Sur demande				Sur demande				Sur demande	

AC - MOSFET	AC - MOSFET	AC - MOSFET
-------------	-------------	-------------

150	150	150
6	6	6
< 70	< 70	< 70

Caractéristiques basées sur la norme VDI 2198

HYSTER		HYSTER		HYSTER		HYSTER			CARACTÉRISTIQUES DISTINCTIVES
C1.3 LWB		C1.5 SWB		C1.5 MWB		C1.5 LWB		1.1	
Électrique (batterie)		Électrique (batterie)		Électrique (batterie)		Électrique (batterie)		1.2	
Assis / Debout		Assis / Debout		Assis / Debout		Assis / Debout		1.3	
1.362		1.589		1.589		1.589		1.4	
600		600		600		600		1.5	
431 ↗		431 ↗		431 ↗		431 ↗		1.6	
2063		2063		2193		2388		1.8	
								1.9	

7034 *		7170 *		7685 *		7921 *			POIDS
6060 *	2274 *	6324 *	2346 *	6587 *	2598 *	6699 *	2722 *	2.1	
4196 *	2838 *	4205 *	2965 *	4488 *	3197 *	4642 *	3279 *	2.2	
à définir	à définir	à définir	à définir	à définir	à définir	à définir	à définir	2.3	
à définir	à définir	à définir	à définir	à définir	à définir	à définir	à définir	2.4	
à définir	à définir	à définir	à définir	à définir	à définir	à définir	à définir	2.5	

polyuréthane/polyuréthane		polyuréthane/polyuréthane		polyuréthane/polyuréthane		polyuréthane/polyuréthane			PRETS/GRASSIS
350 x 140		350 x 140		350 x 140		350 x 140		3.1	
406 x 178		406 x 178		406 x 178		406 x 178		3.2	
2	1(x)	2	1(x)	2	1(x)	2	1(x)	3.3	
1080 - 1285 - 1435 - 1585		1080 - 1285 - 1435 - 1585		1080 - 1285 - 1435 - 1585		1080 - 1285 - 1435 - 1585		3.5	
0		0		0		0		3.6	
								3.7	

Voir tableau (mât duplex/triplex)		Voir tableau (mât duplex/triplex)		Voir tableau (mât duplex/triplex)		Voir tableau (mât duplex/triplex)			DIMENSIONS
-		-		-		-		4.2	
-		-		-		-		4.3	
Voir tableau (mât duplex/triplex)		Voir tableau (mât duplex/triplex)		Voir tableau (mât duplex/triplex)		Voir tableau (mât duplex/triplex)		4.4	
Voir tableau (mât duplex/triplex)		Voir tableau (mât duplex/triplex)		Voir tableau (mât duplex/triplex)		Voir tableau (mât duplex/triplex)		4.5	
Voir tableau		Voir tableau		Voir tableau		Voir tableau		4.7	
425		425		425		425		4.8	
1980 - 2140 - 2720 - 3000		1980 - 2140 - 2720 - 3000		1980 - 2140 - 2720 - 3000		1980 - 2140 - 2720 - 3000		4.11	
Voir tableau		Voir tableau		Voir tableau		Voir tableau		4.14	
80		80		80		80		4.15	
3818 ↗ ● △		3818 ↗ ● △		3948 ● △		4143 ● △		4.19	
4764 ↗		4764 ↗		4894 ●		5089 ●		4.20	
1220 / 1220 - 1425 - 1575 - 1725		1220 / 1220 - 1425 - 1575 - 1725		1220 / 1220 - 1425 - 1575 - 1725		1220 / 1220 - 1425 - 1575 - 1725		4.21	
45 / 100 / 1200 ↗		45 / 100 / 1200 ↗		45 / 100 / 1200 ↗		45 / 100 / 1200 ↗		4.22	
Non		Non		Non		Non		4.23	
720		720		720		720		4.24	
508 ÷ 720		508 ÷ 720		508 ÷ 720		508 ÷ 720		4.25	
1275 - 1475 - 1625 - 1775		1275 - 1475 - 1625 - 1775		1275 - 1475 - 1625 - 1775		1275 - 1475 - 1625 - 1775		4.27	
990 - 1190 - 1340 - 1490		990 - 1190 - 1340 - 1490		990 - 1190 - 1340 - 1490		990 - 1190 - 1340 - 1490		4.29	
100		100		100		100		4.31	
75		75		75		75		4.32	
1600 †		1600 †		1600 †		1600 †		4.34.2	
2370		2370		2495		2685		4.35	
1101 ↗ △		1101 ↗ △		1101 ● △		1101 ● △		4.38	
670		670		670		670		4.39	
1200 - 1400 - 1550 - 1700		1200 - 1400 - 1550 - 1700		1200 - 1400 - 1550 - 1700		1200 - 1400 - 1550 - 1700		4.40	
210		210		210		210		4.41	
4410 ↗		4410 ↗		4540 ●		4735 ●		4.42	

10.4		10.5		10.4		10.5		10.4		10.5			DONNÉES RELATIVES AUX PERFORMANCES
0.33		0.42		0.35		0.4		0.35		0.4		5.1	
0.50		0.50		0.60		0.60		0.60		0.60		5.2	
0.19		0.20		0.19		0.20		0.19		0.20		5.3	
6		6		6		6		6		6		5.4	
Électrique / mécanique		Électrique / mécanique		Électrique / mécanique		Électrique / mécanique		Électrique / mécanique		Électrique / mécanique		5.7	
												5.10	

7.5				8				8				8					MOTEUR ÉLECTRIQUE
2 x 12				2 x 15				2 x 15				2 x 15				6.1	
non	non	non	non	non	non	DIN A	DIN A	non	non	DIN A	non	non	non	6.2			
48/875	48/1000	48/1085	48/1240	72/625	72/775	80/560	80/700	72/750	72/780	80/840	72/875	72/1000	72/1240	6.3			
1400	1640	1580	1792	815	855	1600	1900	940	967	1900	1070	1253	1320	6.4			
Sur demande				Sur demande				Sur demande				Sur demande				6.5	
																6.6	

AC - MOSFET				AC - MOSFET				AC - MOSFET				AC - MOSFET					MÉCANISME DE TRACTION/LEVAGE
																8.1	

150		150		150		150			DONNÉES COM-PLÉMENTAIRES
6		6		6		6		10.1	
< 70		< 70		< 70		< 70		10.2	
								10.3	

INFORMATIONS RELATIVES AU MÂT

Les valeurs indiquées se réfèrent à des équipements de série. Ces valeurs peuvent changer en cas d'utilisation d'équipements en option.
Pour de plus amples informations, veuillez contacter votre concessionnaire Hyster.

MÂT TRIFORME DUPLEX

MODÈLE	Hauteur maxi. fourches H	Hauteur hors-tout mât abaissé h1	Hauteur hors-tout mât abaissé h6 (mini-mât)	Levée libre h9	Levée principale h3	Hauteur ext. av. dossier d'appui de charge h4'	Hauteur ext. h4	Hauteur de plate-forme h12
C1.0	5235	2740	3020	1980	3180	6237.0	6200	3605
C1.3	5735	2990	3020	1980	3680	6737.0	6700	4105
C1.3 80	6235	3240	3020	1980	4180	7237.0	7200	4605
C1.3 empat. long	6335	3290	3020	1980	4280	7337.0	7300	4705
C1.5 empat. court	6735	3490	3020	1980	4680	7737.0	7700	5105
	6935	3590	3020	1980	4880	7937.0	7900	5305
	7235	3740	3020	1980	5180	8237.0	8200	5605
	7535	3890	3020	1980	5480	8537.0	8500	5905
	7735	3990	3020	1980	5680	8737.0	8700	6105
C1.3	8035	4140	3020	1980	5980	9037.0	9000	6405
C1.3 80	8135	4190	3020	1980	6080	9137.0	9100	6505
C1.3 empat. long	8235	4240	3020	1980	6180	9237.0	9200	6605
C1.5 empat. court	8535	4390	3020	1980	6480	9537.0	9500	6905
	8735	4490	3020	1980	6680	9737.0	9700	7105
	9035	4640	3020	1980	6980	10037.0	10000	7405
	9235	4740	3020	1980	7180	10237.0	10200	7605
	9335	4790	3020	1980	7280	10337.0	10300	7705
	9535	4890	3020	1980	7480	10537.0	10500	7905
	9735	4990	3020	1980	7680	10737.0	10700	8105
	9915	5240	3020	1980	7860	10917.0	10880	8285
	10215	5390	3020	1980	8160	11217.0	11180	8585
	10515	5540	3020	1980	8460	11517.0	11480	8885
	10915	5740	3020	1980	8860	11917.0	11880	9285
	11415	5990	3020	1980	9360	12417.0	12380	9785
	11615	6090	3020	1980	9560	12617.0	12580	9985
	11915	6240	3020	1980	9860	12917.0	12880	10285
	12315	6440	3020	1980	10260	13317.0	13280	10685

MÂT TRIFORME TRIPLEX

MODÈLE	Hauteur maxi. fourches H	Hauteur hors-tout mât abaissé h1	Hauteur hors-tout mât abaissé h6 (mini-mât)	Levée libre h9	Levée principale h3	Hauteur ext. av. dossier d'appui de charge h4'	Hauteur ext. h4	Hauteur de plate-forme h12
C1.3	5625	2490	3020	1980	3570	6627.0	6590	3995
C1.3 80	6375	2740	3020	1980	4320	7377.0	7340	4745
C1.3 empat. long	7125	2990	3020	1980	5070	8127.0	8090	5495
C1.5 empat. court	7875	3240	3020	1980	5820	8877.0	8840	6245
	8625	3490	3020	1980	6570	9627.0	9590	6995
	9375	3740	3020	1980	7320	10377.0	10340	7745
	10125	3990	3020	1980	8070	11127.0	11090	8495
	10875	4240	3020	1980	8820	11877.0	11840	9245
	11625	4490	3020	1980	9570	12627.0	12590	9995
	12375	4740	3020	1980	10320	13377.0	13340	10745

INFORMATIONS RELATIVES AU MÂT

Les valeurs indiquées se réfèrent à des équipements de série. Ces valeurs peuvent changer en cas d'utilisation d'équipements en option.
Pour de plus amples informations, veuillez contacter votre concessionnaire Hyster.

MÂT QUADRIFORME DUPLEX

MODÈLE	Hauteur maxi. fourches H	Hauteur hors-tout mât abaissé h1	Hauteur hors-tout mât abaissé h6 (mini-mât)	Levée libre h9	Levée principale h3	Hauteur ext. av. dossier d'appui de charge h4'	Hauteur ext. h4	Hauteur de plate-forme h12	
	mm	mm	mm	mm	mm	mm	mm	mm	
C1.5 empat. moyen	5415	2990	3020	1980	3360	6417	6380	3785	
	5915	3240	3020	1980	3860	6917	6880	4285	
	6415	3490	3020	1980	4360	7417	7380	4785	
	6915	3740	3020	1980	4860	7917	7880	5285	
	7415	3990	3020	1980	5360	8417	8380	5785	
	7915	4240	3020	1980	5860	8917	8880	6285	
	8415	4490	3020	1980	6360	9417	9380	6785	
	C1.5 empat. long	8915	4740	3020	1980	6860	9917	9880	7285
		9415	4990	3020	1980	7360	10417	10380	7785
		9915	5240	3020	1980	7860	10917	10880	8285
		10215	5390	3020	1980	8160	11217	11180	8585
		10915	5740	3020	1980	8860	11917	11880	9285
		11415	5990	3020	1980	9360	12417	12380	9785
		11915	6240	3020	1980	9860	12917	12880	10285
12315	6440	3020	1980	10260	13317	13280	10685		

MÂT QUADRIFORME TRIPLEX

MODÈLE	Hauteur maxi. fourches H	Hauteur hors-tout mât abaissé h1	Hauteur hors-tout mât abaissé h6 (mini-mât)	Levée libre h9	Levée principale h3	Hauteur ext. av. dossier d'appui de charge h4'	Hauteur ext. h4	Hauteur de plate-forme h12	
	mm	mm	mm	mm	mm	mm	mm	mm	
C1.5 empat. moyen	6945	2990	3020	1980	4890	7947	7910	5315	
	7695	3240	3020	1980	5640	8697	8660	6065	
	8445	3490	3020	1980	6390	9447	9410	6815	
	9195	3740	3020	1980	7140	10197	10160	7565	
	9945	3990	3020	1980	7890	10947	10910	8315	
	C1.5 empat. long	10695	4240	3020	1980	8640	11697	11660	9065
		11445	4490	3020	1980	9390	12447	12410	9815
		12195	4740	3020	1980	10140	13197	13160	10565
		12945	4990	3020	1980	10890	13947	13910	11315
		13695	5240	3020	1980	11640	14697	14660	12065
		15945	5990	3020	1980	13890	16947	16910	14315

OPTIONS DE MINI-MÂT AUXILIAIRE

Levée libre h9	Hauteur hors-tout mât abaissé, h6 (mini-mât)	Delta H	Ht mât déployé av. h3 = 0 h6'	Delta h6	Delta h9	h6' - h6	Delta h4'	Delta h4	Mini-mât CL
mm	mm	mm	mm	mm	mm	mm	mm	mm	mm
1980	3020	0	3057	0	0	37	0	0	2950
2140	3020	160	3217	0	160	197	197	0	2950
2720	3585	740	3797	565	740	212	777	565	3515
3000	3865	1020	4077	845	1020	212	1057	845	3795

DIMENSIONS DU CHARIOT

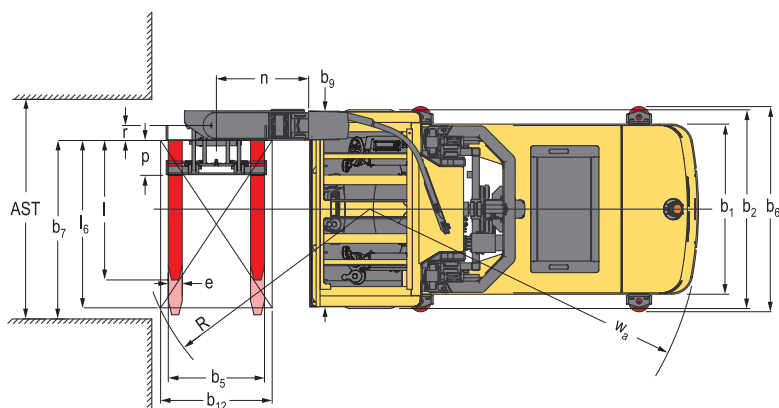
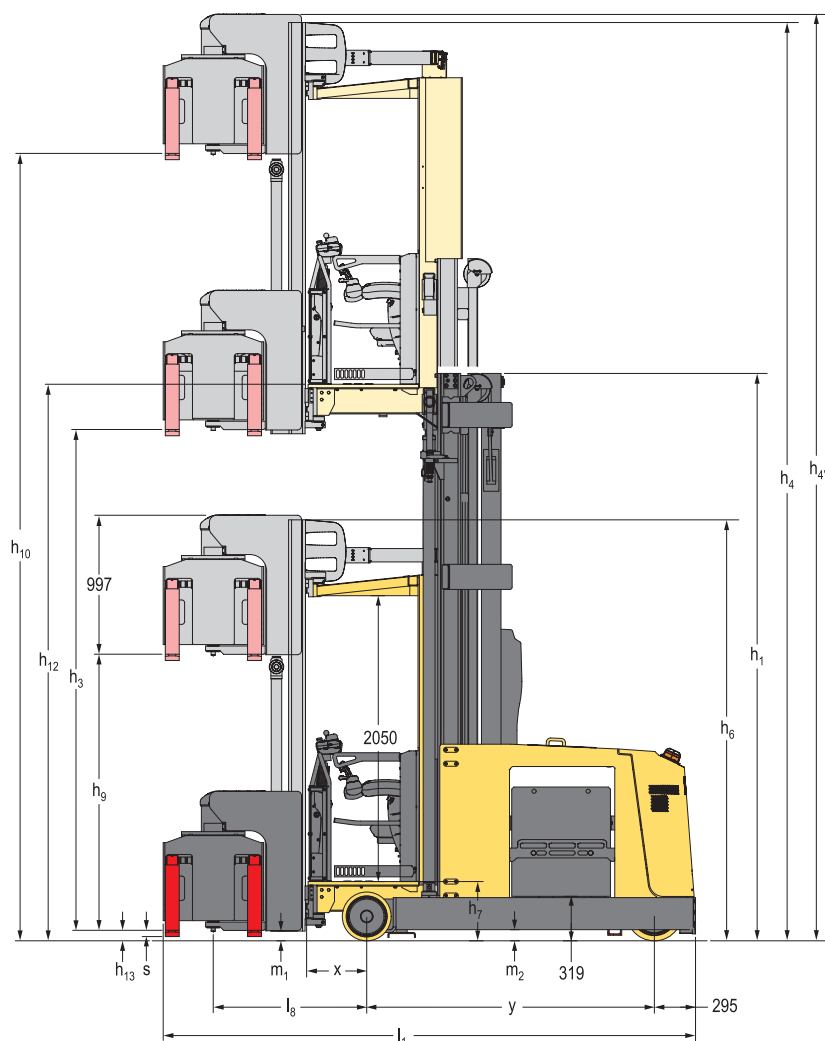

REMARQUE :

Ces spécifications dépendent de l'état du chariot et de ses équipements, ainsi que du site où est utilisé le chariot. Si ces spécifications sont limitées, l'application proposée devra faire l'objet d'une discussion avec votre concessionnaire.

- * Valeurs pour type de chariot / hauteur de mât
- ◆ + 76 mm pour mât triplex avec "n" = 670 (C1.0, C1.3, C1.380, C1.3 empat. long, C1.5 empat. court)
- + 150 mm pour mât triplex avec "n" = 670 mm (C1.5 empat. moyen, C1.5 empat. long)
- ◆ Longueur de fourche disponible 800 - 1000 - 1066 - 1200 mm
- † Ast : est fonction de la dimension de la charge
- △ -100 mm pour "n" = 570 mm
- ◇ Au = R + Wa + 200 mm
- ⊕ Fourches rentrées
- ▲ Fourches sorties = longueur de fourches de 1200
- Ces valeurs peuvent varier de +/- 5 %
- ✖ Valeur se rapportant à S3 25 %

Toutes les valeurs sont des valeurs nominales auxquelles peuvent s'appliquer des tolérances. Pour de plus amples informations, veuillez contacter le fabricant.

ATTENTION

La manutention des charges à grande hauteur exige une attention particulière. Lorsque le tablier et/ou la charge est élevé(e), la stabilité du chariot est réduite. Lors du levage des charges, il est important de limiter au minimum l'inclinaison du mât dans un sens ou dans l'autre.

Les caristes devront recevoir la formation nécessaire et respecter les instructions contenues dans le manuel d'utilisation.

La société Hyster se réserve le droit de modifier ses produits sans préavis.

Certains des chariots illustrés peuvent être présentés avec des équipements en option.

Ces valeurs peuvent varier selon les diverses configurations.

CE Sécurité

Ce chariot est conforme aux normes européennes en vigueur.

CARACTÉRISTIQUES DU PRODUIT

FIABILITÉ

- Les modèles C1.0-1.5 ont subi des cycles de tests intensifs : analyse des contraintes, endurance, tests thermiques, tests de stabilité et tests sur le terrain chez de nombreux clients.
- Le mât quadriforme, breveté, est plus rigide et résiste mieux à la torsion.
- Grâce à ce mât de conception Hyster, le recours à un support ou à un renforcement supplémentaire n'est plus nécessaire.

PRODUCTIVITÉ

- Les moteurs 30 kW / 80 V délivrent le meilleur niveau de performances de l'industrie.
- La souplesse que lui confère la tête tridirectionnelle étroite permet au chariot d'opérer dans des allées très étroites.
- Pantographe intégré dans la tête tridirectionnelle.
- Excellente visibilité du bout des fourches, ce qui facilite la manutention et la conduite.
- Le système de détection du poids de la charge, de série, calcule la vitesse en fonction du rapport hauteur/poids, pour des performances optimales.

ERGONOMIE

- La série C d'Hyster a été conçue en fonction des besoins de l'opérateur, qui conduisent en étant confortablement assis et effectuent les opérations de manutention avec une grande efficacité.
- Le siège, breveté, est synonyme de confort de conduite optimal : sur ressorts, retour en position centrale, rotation et réglage en fonction du poids des différents opérateurs.
- Confort optimal et espace généreux pour les jambes grâce à la cabine spacieuse, sans équivalent sur le marché.
- Commandes 3 voies réglables montées à l'avant.
- Commandes placées à côté du siège, spécialement conçues pour la manutention intensive des palettes.
- Commandes opérateur entièrement réglables, pour un fonctionnement debout ou assis.

- Capteur infrarouge détectant la présence de l'opérateur et permettant de ne pas appuyer en permanence sur un bouton.
- Capteur au pied largement dimensionné, breveté, offrant une grande liberté de mouvements à l'opérateur.

COÛT D'EXPLOITATION

- Moteurs à courant alternatif étanches nécessitant peu de maintenance.
- Le système de communication électronique CANbus et les systèmes de gestion thermique contribuent à minimiser les interventions de maintenance.
- Intervalles de maintenance de 1000 heures.
- Un système efficace de gestion énergétique permet au chariot d'opérer durant de longs cycles de travail.
- La gamme des configurations et des options proposées permet à chaque client de choisir le modèle le plus productif et le plus rentable pour son application.

FACILITÉ D'ENTRETIEN

- Outil ETACC de diagnostic sur PC.
- L'accès aisé pour l'entretien permet d'effectuer la maintenance plus rapidement et d'accroître les temps de fonctionnement effectif.
- Le gestionnaire des systèmes du véhicule transmet les données de diagnostic à l'afficheur tableau de bord. Les utilisateurs peuvent donc anticiper les besoins en maintenance et identifier rapidement les défauts. Les corrections sont également facilitées.

DES PARTENAIRES PUISSANTS. DES CHARIOTS SOLIDES.™

POUR LES APPLICATIONS LES PLUS EXIGEANTES, PARTOUT DANS LE MONDE.

Hyster fournit une gamme complète d'équipements de magasinage, de chariots à contrepoids thermiques et électriques, de porte-conteneurs et de reachstackers. Hyster s'engage à être beaucoup plus qu'un simple fournisseur de chariots.

Notre objectif est de proposer un partenariat complet visant à répondre à un large éventail de besoins en manutention : Que vous ayez besoin de conseils professionnels concernant la gestion de votre parc, d'une assistance maintenance très qualifiée ou d'un approvisionnement en pièces détachées extrêmement fiable, vous pouvez compter sur Hyster.

Notre réseau vous garantit une assistance de proximité, grâce à ses concessionnaires spécialisés et très réactifs. Ils sont à même de vous proposer des solutions financières très rentables et de vous présenter des programmes de maintenance gérés de façon très efficace : vous bénéficierez ainsi de la plus grande valeur ajoutée possible. Notre mission consiste à prendre en charge vos besoins en manutention, afin de vous permettre de vous consacrer à la réussite de votre entreprise, aujourd'hui et demain.



HYSTER EUROPE

10 Rue de la Fontaine Rouge, Immeuble "Le Gallilee", 77700, Chessy, France

Tel: +33 (0) 1 60 43 58 70



www.hyster.eu



infoeurope@hyster.com



[/HysterEurope](https://www.facebook.com/HysterEurope)



[@HysterEurope](https://twitter.com/HysterEurope)





[/HysterEurope](https://www.youtube.com/HysterEurope)



HYSTER-YALE UK LIMITED opérant sous la dénomination Hyster Europe. Siège social : Centennial House, Building 4.5, Frimley Business Park, Frimley, Surrey GU16 7SG, Royaume-Uni.

Immatriculée en Angleterre et au Pays de Galles. Numéro d'immatriculation de la société : 02636775

HYSTER,  et FORTENS sont des marques commerciales déposées dans l'Union européenne et dans certains autres territoires.

MONOTROL® est une marque commerciale déposée. DURAMATCH et  sont des marques commerciales aux États-Unis et dans certains autres territoires.

La société Hyster se réserve le droit de modifier ses produits sans préavis. Certains des chariots illustrés peuvent être présentés avec des équipements en option