



**DES PARTENAIRES PUISSANTS.
DES CHARIOTS SOLIDES.™**

FORTENS™



CHARIOTS ÉLÉVATEURS GAZ

\$4.0-5.5FT FORTENS ADVANCE / FORTENS ADVANCE+

4 000 - 5 500 KG



FORTENS ADVANCE S4.0FT, S4.5FT, S5.5FT, S5.5FTS

CARACTÉRISTIQUES DISTINCTIVES	1.1	Constructeur (abréviation)	
	1.2	Désignation constructeur	
		Désignation du modèle	
		Moteur	
		Transmission	
		Type de freins	
	1.3	Moteur : électrique (batterie ou réseau), diesel, essence, GPL	
	1.4	Type d'opérateur : manuel, à conducteur accompagnant, debout, assis, préparateur de commande	
	1.5	Capacité nominale/charge nominale	Q (t)
	1.6	Distance du centre de charge	c (mm)
1.8	Distance de la charge, entre le centre du pont moteur et les fourches	x (mm)	
1.9	Empattement	y (mm)	

POIDS	2.1	Poids en service	kg
	2.2	Charge par essieu, en charge, avant/arrière	kg
	2.3	Charge par essieu à vide, avant/arrière	kg

PNEUS/CHÂSSIS	3.1	Pneus: L = pneumatiques, V = bandages, SE = pneus pleins	
	3.2	Dimensions des pneus avant	
	3.3	Dimensions des pneus arrière	
	3.5	Nombre de roues, avant, arrière (x = motrices)	
	3.6	Voie, avant	b ₁₀ (mm)
3.7	Voie, arrière	b ₁₁ (mm)	

DIMENSIONS	4.1	Inclinaison du mât/du tablier porte-fourches avant/arrière	α / β (°)
	4.2	Hauteur, mât abaissé	h ₁ (mm)
	4.3	Levée libre ¶	h ₂ (mm)
	4.4	Levage ¶	h ₃ (mm)
	4.5	Hauteur, mât déployé ●	h ₄ (mm)
	4.7	Hauteur du protège-conducteur (cabine)	h ₆ (mm)
	4.8	Hauteur du siège relative à SIP/ Hauteur de plancher ○	h ₇ (mm)
	4.12	Hauteur d'accouplement	h ₁₀ (mm)
	4.19	Longueur hors-tout	l ₁ (mm)
	4.20	Longueur jusqu'à la face avant des fourches	l ₂ (mm)
	4.21	Largeur hors-tout	b ₁ (mm)
	4.22	Dimensions des fourches ISO 2321	s / e / l (mm)
	4.23	Tablier porte-fourches ISO 2328, classe/type A, B	
	4.24	Largeur fourches-tablier ■	b ₃ (mm)
	4.31	Garde au sol, en charge, en dessous du mât	m ₁ (mm)
	4.32	Garde au sol au milieu de l'empattement	m ₂ (mm)
	4.33	Dimensions de la charge b ₁₂ x l ₆ dans le sens transversal	b ₁₂ x l ₆ (mm)
	4.34	Largeur d'allée, dimensions de la charge prédéterminées ◆	A ₂₁ (mm)
	4.34.1	Largeur d'allée pour palettes 1000 x 1 200 dans le sens transversal ◆	A ₂₁ (mm)
	4.34.2	Largeur d'allée pour palettes 800 x 1 200 dans le sens en longueur ◆	A ₂₁ (mm)
4.35	Rayon de braquage	W ₈ (mm)	
4.36	Rayon de braquage intérieur	b ₁₃ (mm)	
4.41	Allée pour giration à 90° (avec des palettes de largeur = 1 200 mm et longueur = 1 000 mm)	(mm)	
4.42	Marche d'accès (du sol au marchepied)	(mm)	
4.43	Marche d'accès (entre les marches intermédiaires entre le marchepied et le plancher)	(mm)	

DONNÉES RELATIVES AUX PERFORMANCES	5.1	Vitesse de déplacement en charge/à vide	km/h
	5.1.1	Vitesse de déplacement en charge/à vide, vers l'arrière	km/h
	5.2	Vitesse de levage en charge/à vide	m/s
	5.3	Vitesse de descente, en charge/à vide	m/s
	5.5	Force de traction, en charge / à vide †	N
	5.7	Performances en rampe, en charge/à vide ★	%
	5.9	Temps d'accélération, en charge/à vide ⇄	s
	5.10	Frein de service	

7.5	Consommation de carburant selon cycle VDI	l/h ou kg/h
-----	-------------------------------------------	-------------

8.1	Type d'unité motrice	
-----	----------------------	--

DONNÉES COMPLÉMENTAIRES	10.1	Pression de service pour les accessoires	bar
	10.2	Volume d'huile pour les accessoires ◆	l/min
	10.3	Réservoir d'huile hydraulique, capacité	l
	10.4	Réservoir de carburant, capacité	l
	10.7	Niveau de pression sonore au siège de l'opérateur ● ◇	dB (A)
	10.7.1	Niveau de puissance acoustique pendant le cycle de travail ◆	dB(A)
	10.7.2	Niveau sonore à l'extérieur du chariot 2001/14/CE	dB(A)
	10.8	Crochet d'attelage, type DIN	

HYSTER		HYSTER		HYSTER		HYSTER	
S4.0FT		S4.5FT		S5.5FT		S5.5FTS	
Fortens Advance		Fortens Advance		Fortens Advance		Fortens Advance	
Kubota 3.8L		Kubota 3.8L		Kubota 3.8L		Kubota 3.8L	
DuraMatch		DuraMatch		DuraMatch		DuraMatch	
1 vitesse		1-vitesse		1 vitesse		1 vitesse	
Freins à disques à bain d'huile Premium		Freins à disques à bain d'huile Premium		Freins à disques à bain d'huile Premium		Freins à disques à bain d'huile Premium	
LPG		LPG		LPG		LPG	
Assis		Assis		Assis		Assis	
4.0		4.5		5.5		5.5	
500		600		600		600	
447		462		462		462	
1570		1790		1790		1790	

5795		6977		7595		7618	
8607	1188	10085	1392	11523	1572	11729	1389
2194	3601	2916	4061	2760	4835	2966	4652

V		V		V		V	
22x9x16		22x12x16		22x12x16		22x12x16	
18x7x12.1		18x8x12.1		18x8x12.1		18x8x12.1	
2x	2	2x	2	2x	2	2x	2
941		1015		1015		1015	
978		1004		1004		1004	

5			6			5			6			5			6		
2130			2135			2135			2135			2135			2135		
100			100			100			100			100			100		
3000			2740			2740			2740			2740			2740		
3780			3665			3665			3665			3665			3665		
2171			2175			2175			2175			2175			2175		
1221			1339			1339			1339			1339			1339		
367			371			371			371			371			371		
3630			3969			4061			3899			3899			3899		
2630			2769			2861			2699			2699			2699		
1170			1270			1320			1420			1320			1420		
50	125	1000	60	150	1200	60	150	1200	60	150	1200	60	150	1200	60	150	1200
III A			IVA			IVA			IVA			IVA			IVA		
1070			1070			1070			1070			1070			1070		
114			118			118			118			118			118		
152			156			156			156			156			156		
1200 x 1000			1200 x 1000			1200 x 1000			1200 x 1000			1200 x 1000			1200 x 1000		
3945			4109			4196			4037			4037			4037		
4145			4309			4396			4237			4237			4237		
4145			4309			4396			4237			4237			4237		
2298			2447			2534			2375			2375			2375		
675			762			762			762			762			762		
2051			2164			2211			2161			2161			2161		
392			396			396			396			396			396		
322			322			322			322			322			322		

18.1	18.3	17.8	18.1	17.7	18.1	17.7	18.1
18.1	18.3	17.8	18.1	17.7	18.1	17.7	18.1
0.61	0.62	0.56	0.57	0.56	0.57	0.56	0.57
0.55	0.47	0.51	0.42	0.51	0.42	0.51	0.42
31725	12804	34923	16916	34626	15999	34626	15999
36.8	14.1	32.6	18.7	28.2	17.7	28.2	17.7
4.3	4.9	4.2	4.9	4.3	5.1	4.3	5.1
Hydraulique		Hydraulique		Hydraulique		Hydraulique	

4.0	4.5	4.9	4.9
-----	-----	-----	-----

Hydrodynamique	Hydrodynamique	Hydrodynamique	Hydrodynamique
----------------	----------------	----------------	----------------

155	155	155	155
83.3	83.3	83.3	83.3
76.6	76.6	76.6	76.6
38.6	38.6	38.6	38.6
84	84	84	84
102	102	102	102
106	106	106	106
À broche	À broche	À broche	À broche

Caractéristiques basées sur la norme VDI 2198 de décembre 2012

ÉQUIPEMENTS ET POIDS : Caractéristiques basées sur mât duplex à levée libre limitée de 3050 mm (S4.0FT) / 2800 mm (S4.5FT - S5.5FTS) au-dessus des fourches avec tablier standard, fourches de 1000 mm (S4.0FT) / 1200 mm (S4.5FT - S5.5FTS) avec e-hydraulique.

FORTENS ADVANCE+ S4.0FT, S4.5FT, S5.5FT, S5.5FTS

CARACTÉRISTIQUES DISTINCTIVES	1.1	Constructeur (abréviation)	
	1.2	Désignation constructeur	
		Désignation du modèle	
		Moteur	
		Transmission	
		Type de freins	
	1.3	Moteur : électrique (batterie ou réseau), diesel, essence, GPL	
	1.4	Bedienung: Hand, Geh, Stand, Sitz, Kommissionierer	
	1.5	Capacité nominale/charge nominale	Q (t)
	1.6	Distance du centre de charge	c (mm)
1.8	Distance de la charge, entre le centre du pont moteur et les fourches	x (mm)	
1.9	Empattement	y (mm)	

HYSTER		HYSTER		HYSTER		HYSTER	
S4.0FT		S4.5FT		S5.5FT		S5.5FTS	
Fortens Advance+		Fortens Advance+		Fortens Advance+		Fortens Advance+	
Kubota 3.8L		Kubota 3.8L		Kubota 3.8L		Kubota 3.8L	
DuraMatch 2		DuraMatch 2		DuraMatch 2		DuraMatch 2	
2 vitesse		2 vitesse		2 vitesse		2 vitesse	
Freins à disques à bain d'huile Premium		Freins à disques à bain d'huile Premium		Freins à disques à bain d'huile Premium		Freins à disques à bain d'huile Premium	
LPG		LPG		LPG		LPG	
Assis		Assis		Assis		Assis	
4.0		4.5		5.5		5.5	
500		600		600		600	
447		462		462		462	
1570		1790		1790		1790	

POIDS	2.1	Poids en service	kg
	2.2	Charge par essieu, en charge, avant/arrière	kg
	2.3	Charge par essieu, à vide, avant/arrière	kg

PNEUS/CHÂSSIS	3.1	Pneus : L = pneumatiques, V = bandages, SE = pneus pleins	
	3.2	Taille des pneus, avant	
	3.3	Taille des pneus, arrière	
	3.5	Nombre de roues, avant, arrière (x = motrices)	
	3.6	Voie, à l'avant	b ₁₀ (mm)
	3.7	Voie, à l'arrière	b ₁₁ (mm)

DIMENSIONS	4.1	Inclinaison du mât/du tablier porte-fourches vers l'avant/vers l'arrière	α / β (°)
	4.2	Hauteur, mât abaissé	h ₁ (mm)
	4.3	Levée libre ¶	h ₂ (mm)
	4.4	Levée ¶	h ₃ (mm)
	4.5	Hauteur, mât déployé ●	h ₄ (mm)
	4.7	Hauteur du protège-conducteur (cabine)	h ₆ (mm)
	4.8	Hauteur du siège/hauteur de plancher ○	h ₇ (mm)
	4.12	Hauteur du crochet	h ₁₀ (mm)
	4.19	Longueur hors tout	l ₁ (mm)
	4.20	Longueur jusqu'à la face avant des fourches	l ₂ (mm)
	4.21	Largeur hors tout	b ₁ (mm)
	4.22	Dimensions des fourches ISO 2331	s/e/l (mm)
	4.23	Tablier porte-fourches ISO 2328, classe/type A, B	
	4.24	Largeur du tablier porte-fourches ■	b ₃ (mm)
	4.31	Garde au sol, en charge, en dessous du mât	m ₁ (mm)
4.32	Garde au sol au centre de l'empattement	m ₂ (mm)	
4.33	Dimensions de la charge b ₁₂ × l ₆ dans le sens transversal	b ₁₂ × l ₆ (mm)	
4.34	Largeur d'allée, dimensions de la charge prédéterminées ◆	A ₂₁ (mm)	
4.34.1	Largeur d'allée pour palettes 1000 × 1200 dans le sens transversal ◆	A ₂₁ (mm)	
4.34.2	Largeur d'allée pour palettes 800 × 1200 dans le sens transversal ◆	A ₂₁ (mm)	
4.35	Rayon de braquage extérieur	W ₆ (mm)	
4.36	Rayon de braquage intérieur	b ₁₃ (mm)	
4.41	Allée pour giration à 90° (avec des palettes de longueur = 1000 mm et largeur = 1200 mm)	(mm)	
4.42	Hauteur de la marche d'accès (du sol au marche-pied)	(mm)	
4.43	Hauteur de la marche d'accès (entre les marches intermédiaires et le plancher)	(mm)	

DONNÉES RELATIVES AUX PERFORMANCES	5.1	Vitesse de déplacement en charge/à vide	km/h
	5.1.1	Vitesse de déplacement en charge/à vide, vers l'arrière	km/h
	5.2	Vitesse de levage en charge/à vide	m/s
	5.3	Vitesse de descente, en charge/à vide	m/s
	5.5	Force de traction, en charge / à vide †	N
	5.7	Performances en rampe, en charge/à vide ★	%
	5.9	Temps d'accélération, en charge/à vide ⇄	s
	5.10	Frein de service	

7.5	Consommation de carburant selon cycle VDI		l/h ou kg/h
	7.5	8.1	Type d'unité motrice

DONNÉES COMPLÉMENTAIRES	10.1	Pression de service pour les accessoires	bar
	10.2	Volume d'huile pour les accessoires ◆	l/min
	10.3	Réservoir d'huile hydraulique, capacité	l
	10.4	Réservoir de carburant, capacité	l
	10.7	Niveau de pression sonore au siège de l'opérateur ● ◇	dB (A)
	10.7.1	Niveau de puissance acoustique pendant le cycle de travail ◆	dB(A)
	10.7.2	Niveau sonore à l'extérieur du chariot 2001/14/CE	dB(A)
	10.8	Crochet d'attelage, type DIN	

Caractéristiques basées sur la norme VDI 2198 de décembre 2012

ÉQUIPEMENTS ET POIDS : Caractéristiques basées sur mât duplex à levée libre limitée de 3050 mm (S4.0FT) / 2800 mm (S4.5FT - S5.5FTS) au-dessus des fourches avec tablier standard, fourches de 1000 mm (S4.0FT) / 1200 mm (S4.5FT - S5.5FTS) avec e-hydraulique.

INFORMATIONS RELATIVES AU MÂT ET À LA CAPACITÉ

MÂTS DU MODÈLE S4.0FT

	Hauteur maximale des fourches (mm)	Inclinaison		Hauteur hors tout mât baissé (mm)	Hauteur hors tout mât déployé (mm) ▽	Hauteur hors tout mât déployé (mm) ✦	Levée libre (dessus des fourches) (mm)
		F	B				
Duplex à levée libre limitée	3050	5°	6°	2135	3785 ▽	4285 ✦	150
	3650	5°	6°	2435	4385 ▽	4885 ✦	150
	4250	5°	6°	2735	4985 ▽	5485 ✦	150
Duplex à levée libre totale	3075	5°	6°	2153	3860 ▽	4130 ✦	1355
Triplex à levée libre totale	4415	5°	6°	2135	5200 ▽	5650 ✦	1355
	4950	5°	6°	2335	5735 ▽	6185 ✦	1555
	5550	5°	6°	2535	6335 ▽	6785 ✦	1755
	6000	5°	6°	2735	6785 ▽	7235 ✦	1955

MÂTS DU MODÈLE S4.5-5.5FTS

	Hauteur maximale des fourches (mm)	Inclinaison		Hauteur hors tout mât baissé (mm)	Hauteur hors tout mât déployé (mm) ▽	Hauteur hors tout mât déployé (mm) ✦	Levée libre (dessus des fourches) (mm)
		F	B				
Duplex à levée libre limitée	2800	5°	6°	2140	3660 ▽	4035 ✦	160
	3400	5°	6°	2440	4260 ▽	4635 ✦	160
	4000	5°	6°	2740	4860 ▽	5235 ✦	160
Duplex à levée libre totale	2825	5°	6°	2140	3735 ▽	4060 ✦	1235
Triplex à levée libre totale	4145	5°	6°	2140	5060 ▽	5380 ✦	1230
	4700	5°	6°	2340	5615 ▽	5935 ✦	1430
	5300	5°	6°	2540	6215 ▽	6535 ✦	1630

S4.0FT - TABLEAU DE CAPACITÉ en kg à un centre de charge de 500 mm

Pneus bandages			
	Hauteur maximale des fourches (mm) ✦	Sans déplacement latéral	Avec déplacement latéral
		S4.0FT	S4.0FT
Duplex à levée libre limitée	3050	4000	4000
	3650	4000	4000
	4250	4000	4000
Duplex à levée libre totale	3075	4000	4000
Triplex à levée libre totale	4415	4000 ▶	3860 ▶
	4950	3890 ▶	3750 ▶
	5550	3760 ▶	3600 ▶
	6000	3640 ▶	3480 ▶

S4.5-5.5FTS - TABLEAU DE CAPACITÉ en kg à un centre de charge de 600 mm

Pneus bandages							
	Hauteur maximale des fourches (mm) ✦	Sans déplacement latéral			Avec déplacement latéral intégré		
		S4.5FT	S5.5FT	S5.5FTS	S4.5FT	S5.5FT	S5.5FTS
Duplex à levée libre limitée	2800	4500	5500	5500	4500	5500	5440 ▶
	3400	4500	5500	5500	4500	5500	5420 ▶
	4000	4500	5500	5500	4500	5500	5410 ▶
Duplex à levée libre totale	2825	4500	5500	5500	4500	5480	5420
Triplex à levée libre totale	4145	4500 ▶	5500 ▶	5500 ▶	4400 ▶	5290 ▶	5240 ▶
	4700	4500 ▶	5500 ▶	5490 ▶	4390 ▶	5280 ▶	5220 ▶
	5300	4380 ▶	5370 ▶	5290 ▶	4260 ▶	5140 ▶	5060 ▶

REMARQUES

Pour calculer les capacités d'un chariot dont les spécifications sont différentes de celles indiquées dans les tableaux ci-dessus, veuillez utiliser le logiciel Hy-Rater.

Caractéristiques basées sur un tablier standard, un dossier de charge et des fourches de 1000 mm (S4.0FT) / 1200 mm (S4.5FT - S5.5FTS).

Les capacités nominales indiquées s'appliquent à des mâts en position verticale sur des chariots équipés d'un tablier standard ou à déplacement latéral et de fourches d'une longueur nominale. Les mâts au-dessus de la hauteur maximale des fourches indiquée ici sont classés comme des mâts à grande levée qui peuvent, suivant la configuration des pneus et de la voie, nécessiter une réduction de capacité, une inclinaison arrière limitée ou une voie élargie.

Les valeurs indiquées se réfèrent à des équipements de série. Ces valeurs peuvent changer en cas d'utilisation d'équipements en option. Pour de plus amples informations, veuillez contacter votre concessionnaire Hyster.

DIMENSIONS DU CHARIOT

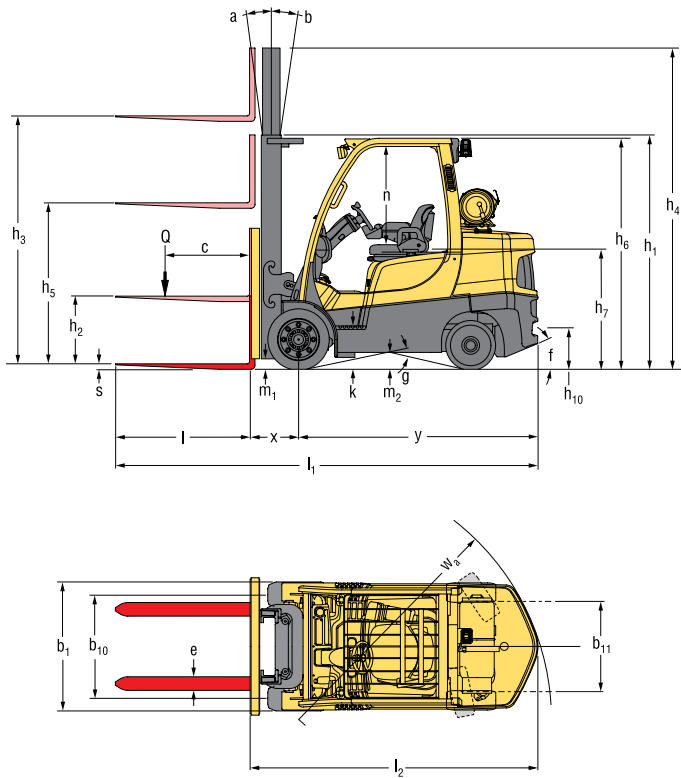

= Centre de gravité du chariot à vide

$$A_{st} = W_a + x + l_6 + a \text{ (voir lignes 4.34.1 et 4.34.2)}$$

a = Espace de travail minimal

(selon la norme VDI = 200 mm, selon la recommandation BITA = 300 mm)

l_6 = longueur de la charge

REMARQUE:

Ces spécifications dépendent de l'état du transpalette et de ses équipements, ainsi que du site où est utilisé le transpalette. Au moment de votre achat, informez votre concessionnaire de la nature et de l'état du site où sera utilisé votre transpalette Hyster.

- † Dessus des fourches
- Sans dossier de charge. Ajouter 32 mm avec dossier d'appui de charge
- Siège à suspension totale en position surbaissée
- ▶ Voie standard / élargie
- Ajouter 32 mm avec dossier de charge
- ◆ La largeur d'allée entre rayonnages (lignes 4.34, 4.34.1 et 4.34.2) est basée sur les calculs de la norme VDI, comme illustré. La British Industrial Truck Association recommande d'ajouter 100 mm à l'encombrement total (dimension a) comme marge de fonctionnement supplémentaire à l'arrière du chariot.
- † À 1,6 km/h
- * À 4,8 km/h. Les chiffres relatifs à la rampe maximale sont fournis pour comparaison des performances de traction à titre indicatif, mais le véhicule n'est pas destiné à être utilisé sur les pentes indiquées. Se reporter aux instructions figurant dans le manuel d'utilisation pour l'utilisation en pente.
- ⊞ à 15 m (selon norme VDI 2198 décembre 2012)
- ◆ Les capacités nominales de batterie en ampères-heure (Ah) sont des estimations.
- ◇ Variable
- ⊙ Avec et sans cabine.
- ◇ L_{PAZ} , mesuré conformément aux cycles de tests et sur la base des valeurs pondérées figurant dans la norme EN12053
- ◇ L_{VAZ} , mesuré conformément aux cycles de tests et sur la base des valeurs pondérées figurant dans la norme EN12053

TABLEAUX DES MÂTS :

- ⊙ Sans dossier de charge
- ◇ Avec dossier de charge
- ▶ Voie élargie obligatoire

TABLEAU DES CHÂÎNES CINÉMATIQUES :

- ◆ Les capacités nominales de batterie en ampères-heure (Ah) sont des estimations.

ATTENTION

La manutention des charges à grande hauteur exige une attention particulière. Lorsque le tablier et/ou la charge est élevé(e), la stabilité du transpalette est réduite. Lors du levage des charges, il est important de limiter au minimum l'inclinaison du mât dans un sens ou dans l'autre.

Les opérateurs devront recevoir la formation nécessaire; ils devront avoir lu et compris les instructions figurant dans le Manuel d'utilisation et les respecter.

Toutes les valeurs sont des valeurs nominales auxquelles peuvent s'appliquer des tolérances. Pour de plus amples informations, contactez le constructeur.

La société Hyster se réserve le droit de modifier ses produits sans préavis. Certains des transpalettes illustrés peuvent être présentés avec des équipements en option.

Ces valeurs peuvent varier selon les diverses configurations.

CE Sécurité :

Ce chariot est conforme aux normes européennes en vigueur.

Dimensions (mm)	S4.0FT	S4.5FT	S5.5FT	S5.5FTS
f	40%	32%	32%	32%
g	22,7°	22°	21°	21°
k	391,5	395,5	395,5	395,5
n	1062	1 062	1 062	1 062

CAPACITÉS NOMINALES

Tablier standard

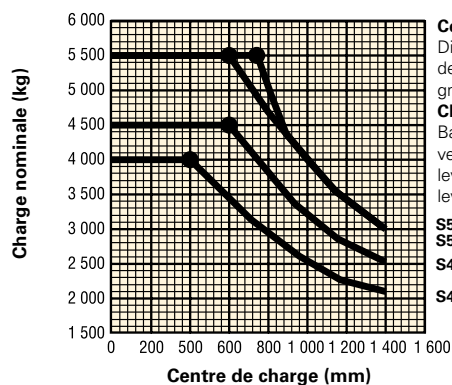

Centre de charge

Distance entre la face avant des fourches et le centre de gravité de la charge.

Charge nominale
Basée sur des mâts verticaux, jusqu'à 4250 mm de levée (S4.0FT) et 4000 mm de levée (S4.5-5.5FT)

S5.5FT
S5.5FTS
S4.5FT
S4.0FT

Tablier à déplacement latéral intégré

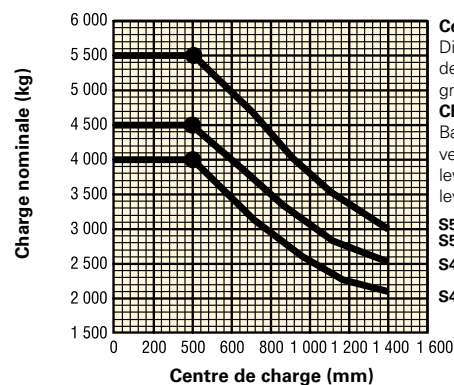

Centre de charge

Distance entre la face avant des fourches et le centre de gravité de la charge.

Charge nominale
Basée sur des mâts verticaux, jusqu'à 4250 mm de levée (S4.0FT) et 4000 mm de levée (S4.5-5.5FT)

S5.5FT
S5.5FTS
S4.5FT
S4.0FT

CHAÎNES CINÉMATIQUES

1.3	Énergie : électrique (batterie ou secteur), diesel, essence, GPL
-----	------------------------------------------------------------------

MOTEUR THERMIQUE	7.1	Constructeur du moteur / type
	7.2	Puissance du moteur selon ISO 1585 kW
	7.3	Vitesse nominale min-1
	7.3.1	Couple à 1/min Nm/min-1
	7.4	Nombre de cylindres/cylindrée (-)/cm ³
	7.10	Tension batterie/capacité nominale (V)/(Ah) ●

MÉCANISME DE TRACTION	8.1	Type d'unité motrice
	8.2	Constructeur/type
	8.6	Fabricant de la roue motrice/du pont moteur / type
	8.11	Frein de service
	8.12	Frein de parking

GPL emp. court	GPL emp. long
----------------	---------------

Kubota WG3800	Kubota WG3800
54,9	67,8
1800	2200
300 / 1000	300 / 1000
4 / 3769	4 / 3769
12 / 88	12 / 88

Hydrodynamique	Hydrodynamique
NMHG/Électronique	NMHG/Électronique
Dana ou NMHG/essieu à freins à disques en bain d'huile	Dana ou NMHG/essieu à freins à disques en bain d'huile
Hydraulique	Hydraulique
Frein à disques multiples	Frein à disques multiples

CONFIGURATION DES CHARIOTS

Modèle/pack	S4.0FT			S4.5FT		
GPL	Moteur	Transmission	Freins	Moteur	Transmission	Freins
Fortens Advance	Kubota 3,8 L	DuraMatch™ 1 vitesse	Freins à disques à bain d'huile Premium	Kubota 3,8 L	DuraMatch™ 1 vitesse	Freins à disques à bain d'huile Premium
Fortens Advance+	Kubota 3,8 L	DuraMatch™ 2 vitesses	Freins à disques à bain d'huile Premium	Kubota 3,8 L	DuraMatch™ 2 vitesses	Freins à disques à bain d'huile Premium

Modèle/pack	S5.5FT			S5.5FTS		
GPL	Moteur	Transmission	Freins	Moteur	Transmission	Freins
Fortens Advance	Kubota 3,8 L	DuraMatch™ 1 vitesse	Freins à disques à bain d'huile Premium	Kubota 3,8 L	DuraMatch™ 1 vitesse	Freins à disques à bain d'huile Premium
Fortens Advance+	Kubota 3,8 L	DuraMatch™ 2 vitesses	Freins à disques à bain d'huile Premium	Kubota 3,8 L	DuraMatch™ 2 vitesses	Freins à disques à bain d'huile Premium

CARACTÉRISTIQUES DU PRODUIT

Les chariots Fortens Advance et Fortens Advance+ offrent d'excellentes performances pour les applications les plus exigeantes qui soient. Ils sont conçus pour avoir le coût de fonctionnement horaire le plus faible. Le châssis principal, le mât et la chaîne cinématique sont conçus, testés et fabriqués pour supporter des tâches intensives et difficiles effectuées soit avec des fourches, soit avec des accessoires.

■ Moteurs Kubota série 3800

Les modèles Fortens Advance et Fortens Advance+ sont équipés du moteur GPL Kubota WG3800 à commande électronique de 54,9 ou 67,8 kW.

- **Le moteur GPL (WG 3800)** est dérivé de la version diesel et possède un grand nombre des caractéristiques opérationnelles de ce dernier, ce qui en fait un moteur idéalement adapté aux chariots élévateurs (hauts niveaux de couple à bas régime, faible vitesse nominale maximale, faible niveau sonore et très grande robustesse).

La puissance maximale du moteur dépend de la série de chariots et du centre de charge :

Chariot carburant	Puissance du moteur	Type de
S4.0FT	54,9 kW à 2200 tr/min	GPL
S4.5FT – S5.5FTS	67,8 kW à 2200 tr/min	GPL

Transmission

Les modèles Fortens Advance sont équipés de la transmission DuraMatch™ à une vitesse et à commande électronique, avec :

- **Système de décélération automatique (ADS).** Il ralentit automatiquement le chariot lorsque la pédale d'accélérateur est relâchée et provoque finalement l'arrêt du chariot, ce qui contribue à prolonger la durée de vie des freins. En outre, cette fonctionnalité permet à l'opérateur de positionner avec précision le chariot élévateur devant une charge. Le système de décélération automatique comporte 10 plages de réglage qui peuvent être paramétrés par un technicien de maintenance depuis l'afficheur tableau de bord. Ces paramètres correspondent à différentes caractéristiques de freinage, de "très progressif" à "agressif", en fonction des besoins de l'application.
- **Inversion maîtrisée du sens de marche.** Le **Pacesetter VSM™** commande la transmission et permet des changements du sens de marche tout en douceur. Le VSM diminue l'accélération pour ralentir le moteur, active la décélération automatique pour arrêter le chariot, change automatiquement le sens de marche de la transmission et augmente l'accélération pour faire repartir le chariot élévateur. Le système élimine pratiquement le patinage des pneus et les effets de choc sur la transmission et augmente

CARACTÉRISTIQUES DES CHARIOTS (2)

substantiellement la durée de vie des pneus. Comme pour le système de décélération automatique, un technicien de maintenance peut programmer ce système depuis l'afficheur tableau de bord avec une plage de réglages allant de 1 à 10 en fonction des besoins de l'application.

- **Recul en rampe contrôlé.** Lorsque la pédale de frein ou d'accélérateur est relâchée, la transmission contrôle la vitesse de descente du chariot sur la pente, pour une maîtrise en rampe optimale et une plus grande productivité pour l'opérateur.

Les modèles **Fortens Advance+** sont disponibles avec la transmission à deux vitesses à commande électronique. Cette transmission, en plus des caractéristiques mentionnées ci-dessus, est dotée des fonctionnalités suivantes :

- **La première vitesse offre une plus grande force de traction** pour une utilisation en rampe
- **La seconde vitesse offre une efficacité optimale du moteur** dans les applications où de longues distances de déplacement sont fréquentes.

Les transmissions **DuraMatch™** sont disponibles avec l'**asservissement du moteur aux fonctions hydrauliques**, ce qui augmente automatiquement le régime moteur lors de l'activation de l'hydraulique et rend inutile la marche lente lors de l'élévation de la charge.

Tous les modèles de la série S4.0-5.5FT Fortens sont dotés de freins à disques à bain d'huile offrant des coûts et des temps de maintenance et de réparation réduits. Résultat : une plus grande fiabilité et un temps de fonctionnement effectif accru.

Toutes les chaînes cinématiques sont commandées, protégées et gérées par l'ordinateur industriel embarqué **Pacesetter VSM™** équipé d'un réseau de communication CANbus. Ce système permet le réglage et l'optimisation de modes de fonctionnement du chariot et le contrôle des fonctions clés. Il permet des diagnostics rapides et aisés : les temps d'immobilisation dus aux réparations et les remplacements de pièces sont donc minimisés.

Les circuits hydrauliques sont sécurisés : ils sont équipés de raccords à joint toriques étanches, pour une meilleure fiabilité. Des capteurs et les interrupteurs à effet Hall, sans mécanisme, équipent les chariots et sont conçus pour tenir au moins la durée de vie du chariot.

Le compartiment opérateur offre la meilleure **ergonomie** qui soit, pour un confort maximal et une productivité optimale.

- **L'espace opérateur** est optimisé grâce à la conception du protège-conducteur et à un espace au sol généreux.
- **Une gamme complète de cabines** avec chauffage et avec climatisation en option (par exemple cabine surbaissée permettant de travailler à l'intérieur des conteneurs, etc.) est disponible.
- **L'accès au poste de conduite, facilité par le concept de la prise sur trois points**, s'effectue par une marche d'accès ouverte antidérapante située à seulement 39,5 cm du sol.
- L'ensemble de transmission isolée minimise l'effet des vibrations sur la chaîne cinématique.
- L'accoudoir réglable qui accompagne le **module mini-leviers TouchPoint™** présente un nouveau design ergonomique. En plus des fonctions hydrauliques, il est également doté d'un avertisseur sonore et d'un interrupteur de sens de marche, mettant ainsi toutes les fonctions clés du chariot à portée de la main.
- **La poignée arrière**, munie d'un bouton d'avertisseur sonore, et le siège pivotant proposé en option facilitent la conduite en marche arrière.
- **Une colonne de direction réglable à l'infini**, un volant de 30 cm de diamètre muni d'une boule de volant et un siège à suspension totale augmentent le confort de l'opérateur.

Le Fortens d'Hyster est le chariot dont l'entretien est le plus rapide et le plus facile **qui soit**.

- **Un accès total du plastron au contrepoids pour la maintenance** et la disposition simplifiée des câbles et de l'hydraulique facilitent significativement l'accès aux divers éléments. Le temps nécessaire aux réparations non planifiées et à l'entretien régulier est donc réduit.
- **Les systèmes de diagnostic et de contrôle quotidien, rapides et identifiés par des codes couleur**, peuvent être gérés via l'afficheur du tableau de bord.
- **L'intervalle de remplacement du liquide de refroidissement du moteur, de l'huile et de l'huile hydraulique est de 4000 heures**, contribuant ainsi à la réduction des temps d'immobilisation.

DES PARTENAIRES PUISSANTS, DES CHARIOTS SOLIDES.™

POUR LES APPLICATIONS ET LES UTILISATEURS EXIGENTS, PARTOUT DANS LE MONDE.

Hyster propose une gamme complète de matériels de magasinage, de chariots élévateurs à contrepoids thermiques et électriques, de gros chariots pour la manutention de conteneurs ainsi qu'une série de Reachstackers.

Hyster se veut bien plus qu'un fournisseur de chariots élévateurs. Notre objectif est d'offrir un partenariat global permettant de répondre à tout l'éventail des questions de manutention.

Que vous ayez besoin de conseils de professionnels sur la gestion de votre parc, d'une assistance maintenance parfaitement qualifiée ou de pièces détachées qui vous soient livrées avec fiabilité, vous pouvez compter sur Hyster.

Notre réseau de concessionnaires - des experts parfaitement formés - vous assure une assistance réactive, dans votre zone géographique. Ils peuvent vous proposer des solutions financières rentables et mettre en place des programmes de maintenance bien gérés, au meilleur rapport qualité/prix. Notre société s'occupe de vos besoins en manutention pour que, de votre côté, vous puissiez vous consacrer à la réussite de votre entreprise.



HYSTER EUROPE

10 Rue de la Fontaine Rouge, Immeuble "Le Gallilee", 77700, Chessy, France

Tel: +33 (0) 1 60 43 58 70



www.hyster.eu



infoeurope@hyster.com



[/HysterEurope](https://www.facebook.com/HysterEurope)



[@HysterEurope](https://twitter.com/HysterEurope)



[/HysterEurope](https://www.youtube.com/HysterEurope)



HYSTER-YALE UK LIMITED opérant sous la dénomination Hyster Europe. Siège social : Centennial House, Building 4.5, Frimley Business Park, Frimley, Surrey GU16 7SG, Royaume-Uni. Immatriculée en Angleterre et au Pays de Galles. Numéro d'immatriculation de la société : 02636775

HYSTER,  et FORTENS sont des marques commerciales déposées dans l'Union européenne et dans certains autres territoires.

MONOTROL® est une marque commerciale déposée. DURAMATCH et  sont des marques commerciales aux États-Unis et dans certains autres territoires.

La société Hyster se réserve le droit de modifier ses produits sans préavis. Certains des chariots illustrés peuvent être présentés avec des équipements en option.